

BEACH VOLLYBALL JAPAN COLLEGE 2021

男子出場選手名簿リスト

No.	大学名	地域学連	氏名	学年	氏名	学年	シード
1	日本大学	関東	市川 翔太	2	水島 健	4	第1シード 昨年度ベスト4枠
2	鹿屋体育大学	九州	八木 渉太	2	根来 誠也	4	第2シード 昨年度ベスト4枠
3	神戸学院大学	関西	出口 司透	3	溝端 拓真	1	第3シード 昨年度ベスト4枠
4	日本体育大学	関東	富田 昂馬	1	濱口 蒼太	1	第4シード 昨年度ベスト4枠
5	仙台大学	東北	平野 峻	4	中野 大介	4	
6	富山大学	北信越	村上 智彦	4	梶井 翼	3	
7	日本体育大学	関東	小田 涼太	4	福嶋 晃介	4	
8	日本大学	関東	川崎 健太郎	4	神原 寛加	4	
9	慶応義塾大学	関東	安達 龍一	3	島田 航希	2	
10	流通経済大学	関東	美保 颯太	3	中尾 一輝	3	
11	駒澤大学	関東	上田 翔貴	3	高橋 太	3	
12	中京大学	東海	水野 能明	3	山田 陽平	1	第5～第8シード
13	神戸学院大学	関西	山本 隼輔	2	小嶋 泰史	1	第5～第8シード
14	京都産業大学	関西	堀川 貴之	4	畑中 那由他	3	第5～第8シード
15	追手門学院大学	関西	古本 拓夢	2	西村 勇斗	2	第5～第8シード
16	大阪大谷大学	関西	中前 宙	3	内田 金盛川	1	
17	京都産業大学	関西	畑本 悠次	3	金沢 大真	2	
18	福山平成大学	中国	吉村 海人	2	木下 福太郎	2	
19	松山大学	四国	森 優樹	2	越智 隼斗	2	
20	鹿屋体育大学	九州	山下 将人	4	中尾 聡志	1	
備考	棄権	北海道					

BEACH VOLLYBALL JAPAN COLLEGE 2021

女子出場選手名簿リスト

No.	大学名	地域学連	氏名	学年	氏名	学年	シード
1	産業能率大学	関東	山田 紗也香	4	オト 恵美里	3	第1シード 昨年度ベスト4枠
2	神戸学院大学	関西	山本 誉	4	金元 彩奈	3	第2シード 昨年度ベスト4枠
3	松山東雲女子大学	四国	篠藤 愛音	2	江原 あかり	1	第3シード 昨年度ベスト4枠
4	産業能率大学	関東	伊藤 桜	2	野口 彩陽	2	第4シード 昨年度ベスト4枠
5	仙台大学	東北	大橋 美紅	3	千葉 樺月	3	
6	新潟医療福祉大学	北信越	工藤 にこ	3	本山 晴佳	3	
7	日本体育大学	関東	川崎 菜々子	3	福田 鈴菜	3	第5～第8シード
8	明海大学	関東	衣笠 乃愛	2	菊地 真結	2	
9	日本体育大学	関東	板橋 莉子	2	磯辺 菜々花	1	
10	早稲田大学	関東	中澤 恵	3	秋重 若菜	1	
11	日本女子体育大学	関東	篠原 千佳	1	篠原 弓佳	1	
12	中部大学	東海	小川 あいな	1	徳田 優笑	1	
13	武庫川女子大学	関西	中島 瑠那	2	浅井 小春	2	第5～第8シード
14	神戸学院大学	関西	岡村 藍加	3	吉永 亜矢	2	第5～第8シード
15	武庫川女子大学	関西	山下 夏実	3	宮下 真帆	2	第5～第8シード
16	大阪体育大学	関西	木下 陽菜	2	山田 菜々	2	
17	大阪学院大学	関西	長谷部 優香	3	清水 梨里	3	
18	大阪体育大学	関西	黒田 菜々	2	船田 瑠々香	1	
19	松山東雲女子大学	四国	上本 晃子	2	石村 彩里	1	
20	鹿屋体育大学	九州	大久保 真美	2	有村 涼美	4	
備考	棄権	北海道					
		中国					

ビーチバレーボール・ジャパン・カレッジ2021
第33回全日本ビーチバレーボール大学男女選手権大会

【男子トーナメント】

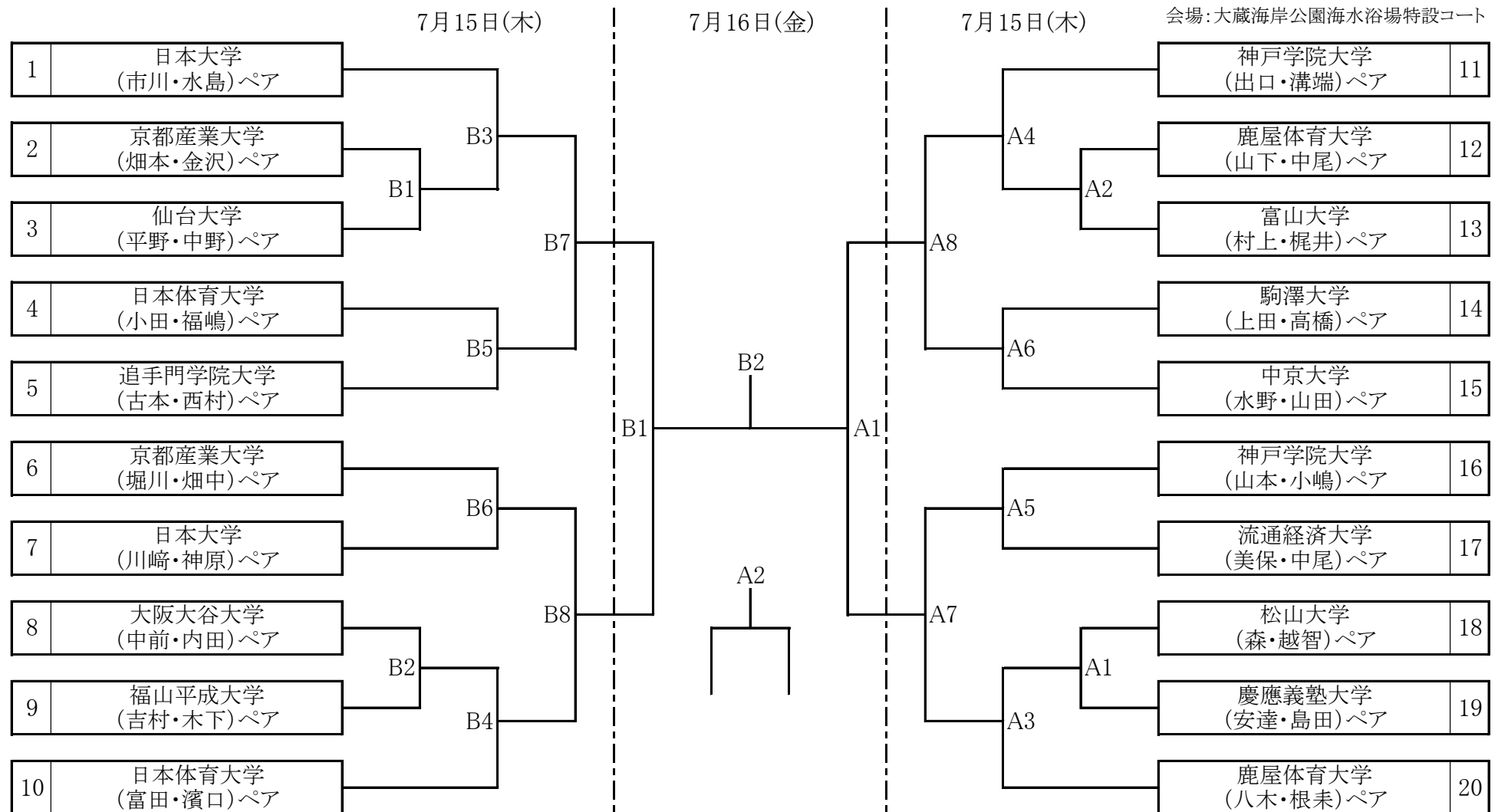

※21点3セットマッチ(2チームの合計得点が7の倍数でスイッチ)、3セット目のみ15点マッチ(5の倍数でスイッチ)
 ※両チームの合計が21点でテクニカルタイムアウト
 ※デュースになった場合は、2点勝ち越したチームが勝者

ビーチバレーボール・ジャパン・カレッジ2021
第33回全日本ビーチバレーボール大学男女選手権大会

【女子トーナメント】

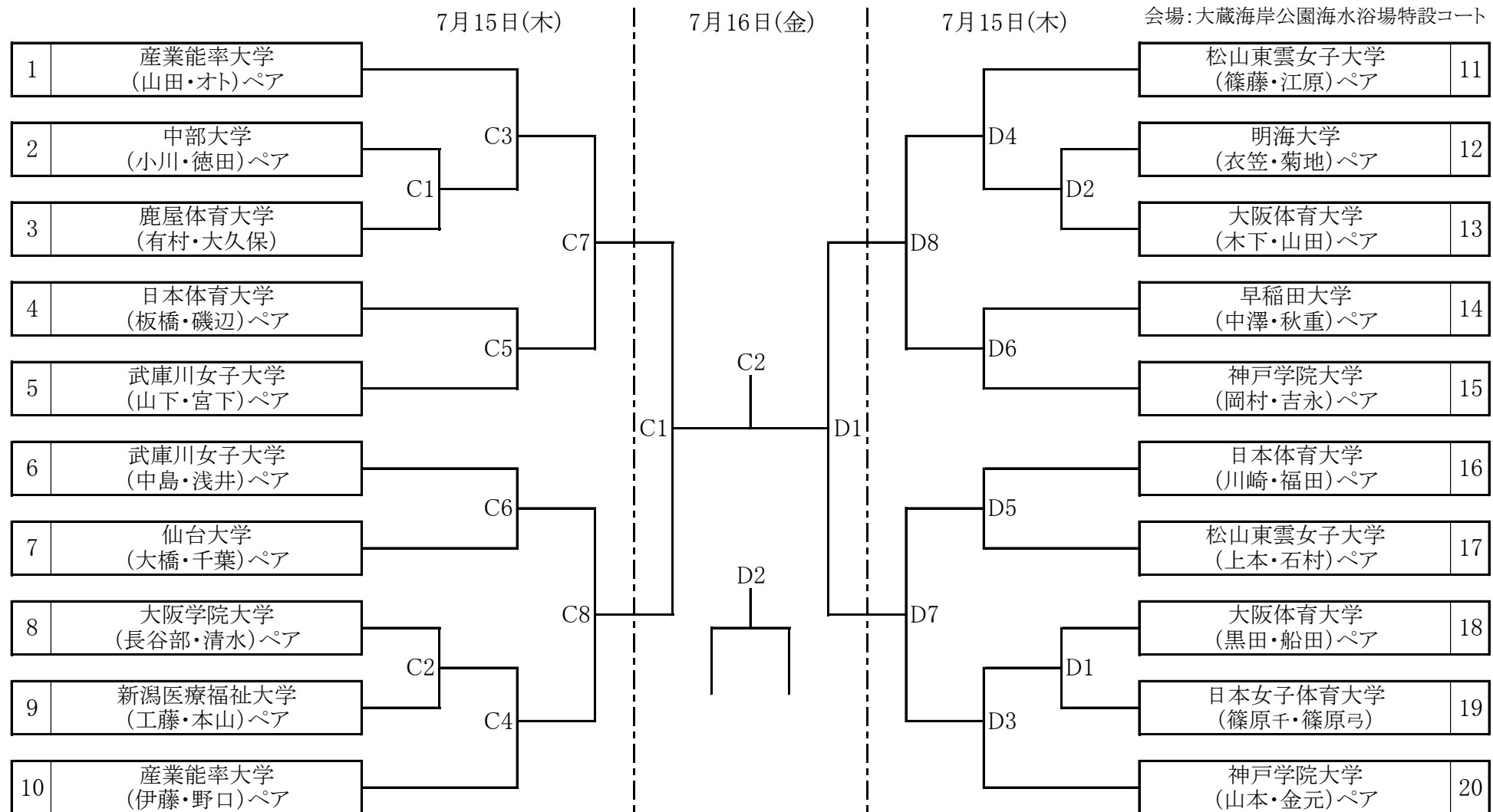

※21点3セットマッチ(2チームの合計得点が7の倍数でスイッチ)、3セット目のみ15点マッチ(5の倍数でスイッチ)
 ※両チームの合計が21点でテクニカルタイムアウト
 ※デュースになった場合は、2点勝ち越したチームが勝者